



Gastrofira
a food experience

ALQUILER MAQUINARIA 2017



MÁQUINA DE CAFÉ NESPRESSO

- Incluye el alquiler de la maquina, las reposiciones naturales (50 servicios), 1 botella de agua de 8 litros, creamers, tazas grandes y pequeñas, azúcar y cucharillas
- Reposición: Paquete de 50 cafés (agua, reposición de cafés, creamers, tazas, azucres y paletinas)
- Cantidad: 24 segundos/ 1 café
- Potencia 1 KW
- Tamaño 30,60 x 36,50 x 20,70 cm.
- Peso 7 Kg. aproximadamente



MÁQUINA DE CAFÉ GEMINIS

- Cafetera Profesional Nespresso con dos brazos.
- Incluye el alquiler de la maquina, Nespresso natural café (100 servicios), 2 botellas de 8 litros de agua, creamers, tazas grandes y pequeñas, azúcar y cucharillas
- Reposiciones: paquete de 50 cafés (agua, reposición de cafés, creamers, azucres y paletinas)
- Cantidad: 24 segundos / 2 cafés
- Potencia 230V – 2.4 KW
- Tamaño 56 x 39.2 x 37 cm
- Peso 15 kg



CAFETERA INDUSTRIAL (BAR)

INCLUYE: una cafetera y un molidor de café.

NO INCLUYE:

- Material para servir el café.
- Reposiciones: Granos de café Saula 4kg (400 servicios)
- Café descafeinado en sobres monodosis

Especificaciones técnicas:

- Potencia 230V – 3,7KW 7 Magneto térmico 20A
- Agua 3/8 salida de agua con válvula de contra flujo + desagüe
- Tamaño 78 x 56 x 48 cm.
- Peso 53 Kg.
- Molinillo de café: Potencia 220V, 300W



CAFETERA DOUWE EGBERTS

- Altura: 65 cm.
- Longitud: 47 cm.
- Anchura: 21 cm.
- Necesidades eléctricas y de agua
- 3,3 KW + suplemento de agua 3/8 o 1/2"

Reposición:

- Paquete de 200 cafés

Cantidad:

- 24 segundos/ 1 litro de café



CAFETERA RECETAS MARCILLA EXCELLENCE

- **INCLUYE:** Cafetera, Café Marcilla Mediterraneo 2L (500 servicios), Leche Mediterraneo 2L (300 servicios), Vasos café (500 u.), paletinas y azúcar (500 u.)
- **Refills:**
 - Café Marcilla Mediterraneo 2L (500 servicios),
 - Leche Mediterraneo 2L (300 servicios)
 - Vasos café (500 u.)
 - Paletinas y azúcar (500 u.)
- **Cafetera:**
 - Potencia: 230V o 3,3 KW + 16 Amp
 - Conexión agua: 3/8 or 1/2"
 - Tamaño: 690 x 524 x 380 mm (H x D x W) / Door open 920 mm.
 - Peso: 38.5 Kg



FUENTE DE AGUA

- Incluye:
- 1 fuente de agua para todos los días
- 1 botella 18.9 L
- 150 vasos
- Potencia 230V – 1,1 KW
- Tamaño 31,5 cm. X 32,5 cm. X 97cm.
- Altura con la inclusión de la botella 135cm.
- Peso 15 Kg. Aproximadamente



KETTLE

- Potencia 230V – 1.1 KW
- Tamaño 28 cm alto x 15 cm ancho (dependiendo del modelo)
- Incluye: 1 botella de agua de 8 litros.





SURTIDOR Y BARRIL: ESTRELLA DAMM (30 L)

- Instalación
- 1 cilindro de CO2
- 150 vasos de plástico

TAMAÑO:

- El tamaño de la maquina fría son: 50cm x 50cm (base) x 93,5cm (altura).
- El barril de cerveza es de 39,5cm de diámetro y 53cm de alto (cilíndrico)
- El cilindro de CO2 mide 22cm de diámetro x 59 cm. de alto. (Cilíndrico)
- Potencia 230V – 1.1 KW

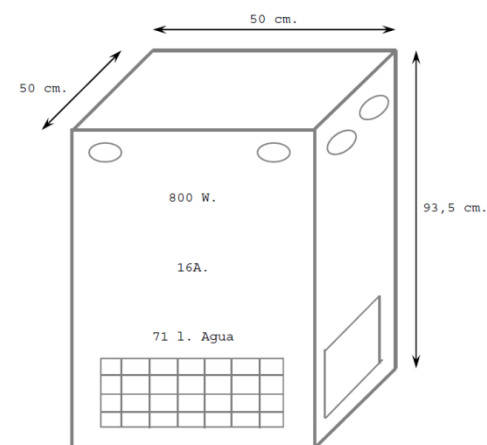
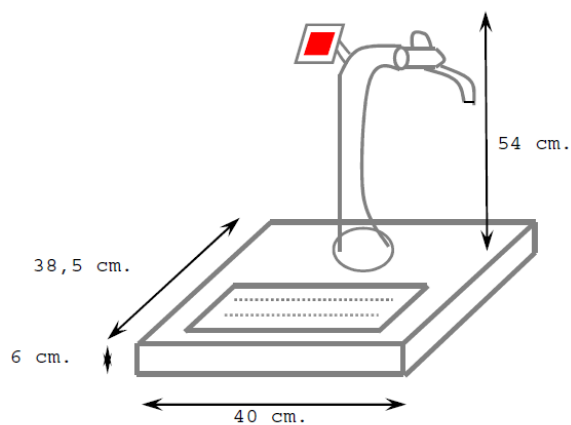

NEVERA GRANDE CON CRISTAL

- Ancho: 60cm
- Profundidad: 60cm
- Altura: 170cm
- Potencia: 1,2KW
- Con cerradura



NEVERA PEQUEÑA CON PUERTA DE CRISTAL

- Ancho: 50cm
- Profundidad: 52cm
- Altura: 85cm
- Potencia: 1,2KW



NEVERA INDUSTRIAL DE CARGA SUPERIOR

- Ancho: 100cm
- Profundidad: 55cm
- Altura: 85cm
- Potencia: 1.2 KW



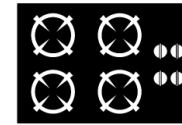

ARMARIO CALIENTE

Equipado con una válvula termo estática, este horno es ideal para aumentar o mantener la temperatura

- Potencia: 220V~ 3.3 kW
- Tamaño: 164 cm x 74cm x 82cm
- Armario caliente 150° vent/humid.
- El termostato se apaga a 150 ° y se enciende otra vez a 130 °
- Provisto con un ventilador



MICROONDAS

- Potencia: 220V~2.2Kw
- Tamaño: 30 x 51 x 34 cm



PLACA DE INDUCCIÓN

- Potencia: 220V ~ 3.3 Kw.
- Tamaño: 6 x 30 x 36 cm.
- Un botón de control
- Peso: 8 Kg.



LAVAVAJILLAS PROFESIONAL – Precio bajo petición

- Potencia: 6.6 kW
- Tamaño: 90 alto x 60 ancho cm
- El lavavajillas tiene que estar por encima del nivel de descarga ya que no tiene una bomba que extrae el agua

